

EGOTERIC

D-05X

取扱説明書

エソテリック製品をお買い上げいただき、誠にありがとうございます。

エソテリック製品は、最良の音質で末永くお使いいただくために、一台一台を厳しい品質管理のもとに製造しております。最良のコンディションでお使いいただくために、ご使用になる前にこの取扱説明書をよくお読みください。また、お読みになったあとは、いつでも見られるところに保証書と一緒に大切に保管してください。

末永くご愛用くださいますよう、お願い申し上げます。

目次

注意

本機のアナログ出力は、選択した端子 1 系統のみに出力します。

最初にアナログ出力設定 (ESL-A、XLR2、XLR3、RCA) をしてからご使用ください。

設定方法は、12 ページの「基本操作」と「アナログ出力設定を切り換える」をお読みください。

安全にお使いいただくために.....	4
お使いになる前に.....	6
付属品の確認.....	6
設置について.....	6
お手入れ.....	6
使用上の注意.....	7
電源の極性について.....	7
接 続.....	7
アンプと ESL-A で接続する場合.....	7
各部の名称 (本体).....	10
各部の名称 (ディスプレイ).....	11
基本操作.....	12
アナログ出力設定を切り換える.....	12
設定モード.....	13
設定モード時の表示と内容.....	13
アップコンバート設定.....	14
DSD デジタルフィルター設定.....	14
クロックシンクモード設定.....	15
クロック出力周波数設定.....	16
クロック出力設定.....	16
ディマー設定.....	16
自動ディスプレイ消灯設定.....	17
オート・パワー・セーブ設定.....	17
パソコンと接続して音楽ファイルを再生する.....	18
ドライバーのインストール.....	18
音楽ファイルを再生する.....	18
困ったときは.....	20
出荷時の状態に戻す.....	21
メッセージ一覧.....	21
仕 様.....	22
保証とアフターサービス.....	23
寸法図.....	24

"DSD" is a registered trademark.

Microsoft and Windows are either registered trademarks or trademarks of Microsoft Corporation in the United States and/or other countries.

Apple, Mac, OS X and macOS are trademarks of Apple Inc.





MEXCEL は三菱電線工業株式会社の登録商標です。





ESOTERIC およびエソテリックは、ティアック株式会社の登録商標です。

その他、記載されている会社名、製品名は各社の商標または登録商標です。

安全にお使いいただくために

製品を安全に正しくお使いいただき、あなたや他の人々への危害や財産への損害を未然に防止するために、以下の注意事項をよくお読みください。

	警告 以下の内容を無視して誤った取り扱いをすると、人が死亡または重傷を負う可能性が想定される内容を示しています。
 <p>電源プラグをコンセントから抜く</p>	<p>万一、異常が起きたら 煙が出たり、変なにおいや音がするときは 機器の内部に異物や水などが入ったときは この機器を落としたり、カバーを破損したときは すぐに機器本体の電源スイッチを切り、必ず電源プラグをコンセントから抜いてください。 異常状態のまま使用すると、火災・感電の原因となります。 販売店またはティアック修理センター (25 ページ記載) に修理をご依頼ください。</p>
 <p>禁止</p>	<p>電源コードを傷つけない 電源コードの上に重いものをのせたり、コードを壁や棚との間に挟み込んだり、本機の下敷きにし 電源コードを加工したり、無理に曲げたり、ねじったり、引っ張ったり、熱器具に近づけて加熱したり コードが傷んだまま使用すると火災・感電の原因となります。 万一、電源コードが破損したら (芯線の露出、断線など)、販売店またはティアック修理センター (25 ページ記載) に交換をご依頼ください。</p> <p>付属の電源コードを他の機器に使用しない 故障、火災、感電の原因となります。</p> <p>交流 100 ボルト以外の電圧で使用しない この機器を使用できるのは日本国内のみです。表示された電源電圧 (交流 100 ボルト) 以外の電圧で使用しないでください。また、船舶などの直流 (DC) 電源には接続しないでください。火災・感電の原因となります。</p> <p>この機器を設置する場合は、放熱をよくするために、壁や他の機器との間は少し (20cm 以上) 離して置く ラックなどに入れるときは、機器の天面から 5cm 以上、背面から 10cm 以上のすきまをあける すきまをあけないと内部に熱がこもり、火災の原因となります。</p> <p>この機器の通風孔などから内部に金属類や燃えやすい物などを差し込んだり、落としたりしない 火災・感電の原因となります。</p> <p>この機器の通風孔をふさがない 通風孔をふさぐと内部に熱がこもり、火災の原因となります。</p>
 <p>指示</p>	<p>電源プラグにほこりをためない 電源プラグとコンセントの周りにゴミやほこりが付着すると、火災・感電の原因となります。 定期的 (年 1 回くらい) に電源プラグを抜いて、乾いた布でゴミやほこりを取り除いてください。</p>
 <p>禁止</p>	<p>機器の上に花瓶や水などが入った容器を置かない 内部に水が入ると火災・感電の原因となります。</p>
 <p>分解禁止</p>	<p>この機器のカバーは絶対に外さない カバーを開けたり改造すると、火災・感電の原因となります。 内部の点検・修理は販売店またはティアック修理センター (25 ページに記載) にご依頼ください。</p> <p>この機器を改造しない 火災・感電の原因となります。</p>

	<h2 style="margin: 0;">注意</h2> <p style="margin: 0;">以下の内容を無視して誤った取り扱いをすると、人が傷害を負う可能性が想定される内容および物的損害のみの発生が想定される内容を示しています。</p>
 <p style="margin: 0;">電源プラグをコンセントから抜く</p>	<p style="margin: 0;">移動させる場合は、電源のスイッチを切るか、またはスタンバイにし、必ず電源プラグをコンセントから抜き、外部の接続ケーブルを外す ケーブルが傷つき、火災・感電の原因や、引っ掛けてけがの原因になることがあります。</p> <p style="margin: 0;">旅行などで長期間この機器を使用しないときやお手入れの際は、安全のため必ず電源プラグをコンセントから抜く 通電状態の放置やお手入れは、漏電や感電の原因となることがあります。</p>
 <p style="margin: 0;">指示</p>	<p style="margin: 0;">オーディオ機器を接続する場合は、各々の機器の取扱説明書をよく読み、電源を切り、説明に従って接続する また、接続は指定のケーブルを使用する</p> <p style="margin: 0;">電源を入れる前には、音量を最小にする 突然大きな音が出て聴力障害などの原因となることがあります。</p> <p style="margin: 0;">この機器は約 14kg あり大変重いので、開梱や持ち運びの際はけがをしないように注意する。</p> <p style="margin: 0;">この機器はコンセントの近くに設置し、電源プラグは簡単に手が届くようにする 異常が起きた場合は、すぐに電源プラグをコンセントから抜いて、完全に電源が切れるようにしてください。</p> <p style="margin: 0;">この機器には、付属の電源コードを使用する それ以外の物を使用すると、故障、火災、感電の原因となります。</p>
 <p style="margin: 0;">禁止</p>	<p style="margin: 0;">ぐらついた台の上や傾いた所など不安定な場所に置かない 湿気やほこりの多い場所に置かない。風呂、シャワー室では使用しない 調理台や加湿器のそばなど油煙や湯気があたる場所に置かない 火災・感電やけがの原因となることがあります。</p> <p style="margin: 0;">電源プラグを抜くときは、電源コードを引っ張らない コードが傷つき、火災・感電の原因となることがあります。 必ずプラグを持って抜いてください。</p>
 <p style="margin: 0;">禁止</p>	<p style="margin: 0;">濡れた手で電源プラグを抜き差ししない 感電の原因となることがあります。</p>



愛情点検

電源コードや本体に異常がないか、定期的に点検してください。
内部にほこりがたまったまま、長い間掃除をしないと火災や故障の原因となることがあります。
特に、湿気が多くなる梅雨期の前に行うと、より効果的です。
5年に1度は、販売店またはティアック修理センター(25ページに記載)に内部の点検をご依頼ください。費用についてはお問い合わせください。

お使いになる前に

付属品の確認

万一、付属品に不足や損傷がありましたら、お買い上げになった販売店または弊社 AV お客様相談室 (25 ページに記載) にご連絡ください。

電源コード × 1

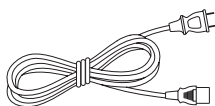

HDMI ケーブル × 1

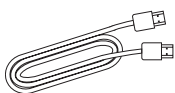

取扱説明書 (本書) × 1

フェルト × 3



ご愛用者カード × 1

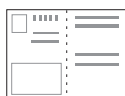

設置について

本機の底板には、高精度の鉄製ピンポイント脚が強固に取り付けられています。

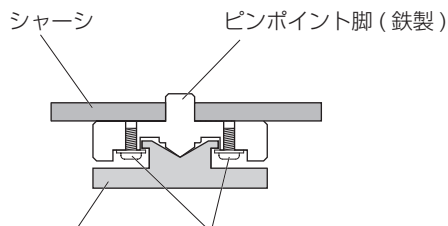

フットスタンド (鉄製) フットスタンドが落ちないように止めるためのネジ

フットスタンドはぐらついた状態になっていますが、設置するとピンポイント支持になり、振動を効果的に分散させます。

- 設置面を傷付けたくない場合は、フットスタンドの裏に付属のフェルトを貼ってお使いください。

お手入れ

製品表面の汚れは、乾いた柔らかい布で拭いてください。ひどい汚れのときは、固く絞った布で水拭きしてください。

ゴムやビニール製品を長時間触れさせると、キャビネットを傷めることがありますので避けてください。化学ぞうきんやベンジン、シンナーなどで拭かないでください。表面を傷める原因となります。

- ⚠️ **お手入れは安全のため電源プラグをコンセントから抜いて行ってください。**

音のエチケット

楽しい音楽も、場合によっては大変気になるものです。静かな夜間には小さな音でもよく通り、隣近所に迷惑をかけてしまうことがあります。



適当な音量を心がけ、窓を閉めたりヘッドホンを使用するなどして、お互いに快適な生活環境を守りましょう。このマークは音のエチケットのシンボルマークです。

接 続

使用上の注意

- 本機の上には物を置かないでください。
- 直射日光が当たる場所や暖房器具の近くなど、温度が高くなる場所に置かないでください。また、アンプなど熱を発生する機器の上には置かないでください。
- 安定した場所に設置してください。
- ES-LINK 端子の形状は HDMI 端子と同じですが、信号は ESOTERIC 独自フォーマットの信号であるため、ES-LINK 端子と他社機器の HDMI 端子を接続しないでください。ES-LINK 端子と HDMI 端子の互換性はありません。

電源の極性について

付属の電源コードのプラグ部分の極性表示マーク(▲)は、本機のアース側を示しています。一般的に、家庭用電源コンセントの差し込み口は、長い溝の方がアース側です。

接続時の電源プラグの差し込む向き(極性)によって、音質が変わることがあります。お好みの音質となる向きで接続してください。

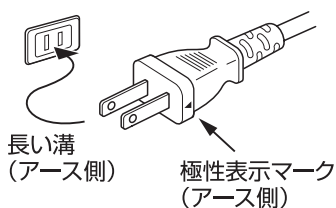

アンプと ESL-A で接続する場合

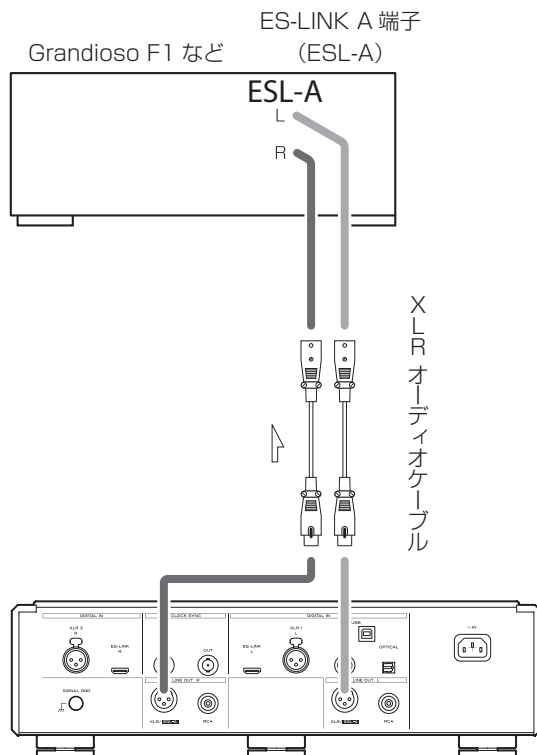

Grandioso F1 などの ES-LINK Analog 端子 (ESL-A) があるアンプと本機のアナログ音声出力端子 (XLR/ESL-A) とを XLR オーディオケーブルで接続します。

- 本機のアナログ出力の設定を ESL-A にしてください。
- Grandioso F1 とは XLR や RCA でも接続することができます。お好みの音質の接続を選んでご使用ください。

ES-LINK Analog について

ハイスピードで強力な電流供給能力を誇る HCLD バッファ回路の高性能を生かした電流伝送方式により、信号経路のインピーダンスの影響を受けにくく、信号をピュアに力強く伝送することが可能です。

- 接続ケーブルは一般的なバランスケーブル(端子形状:XLR)ですが、独自伝送方式のため、対応する機器以外ではご使用できません。

接 続 (続 き)

スーパーオーディオ CD/CD トランスポート (P-05X)

CD プレーヤー、デジタルチューナーなど

デジタル音声出力端子

デジタル音声出力端子

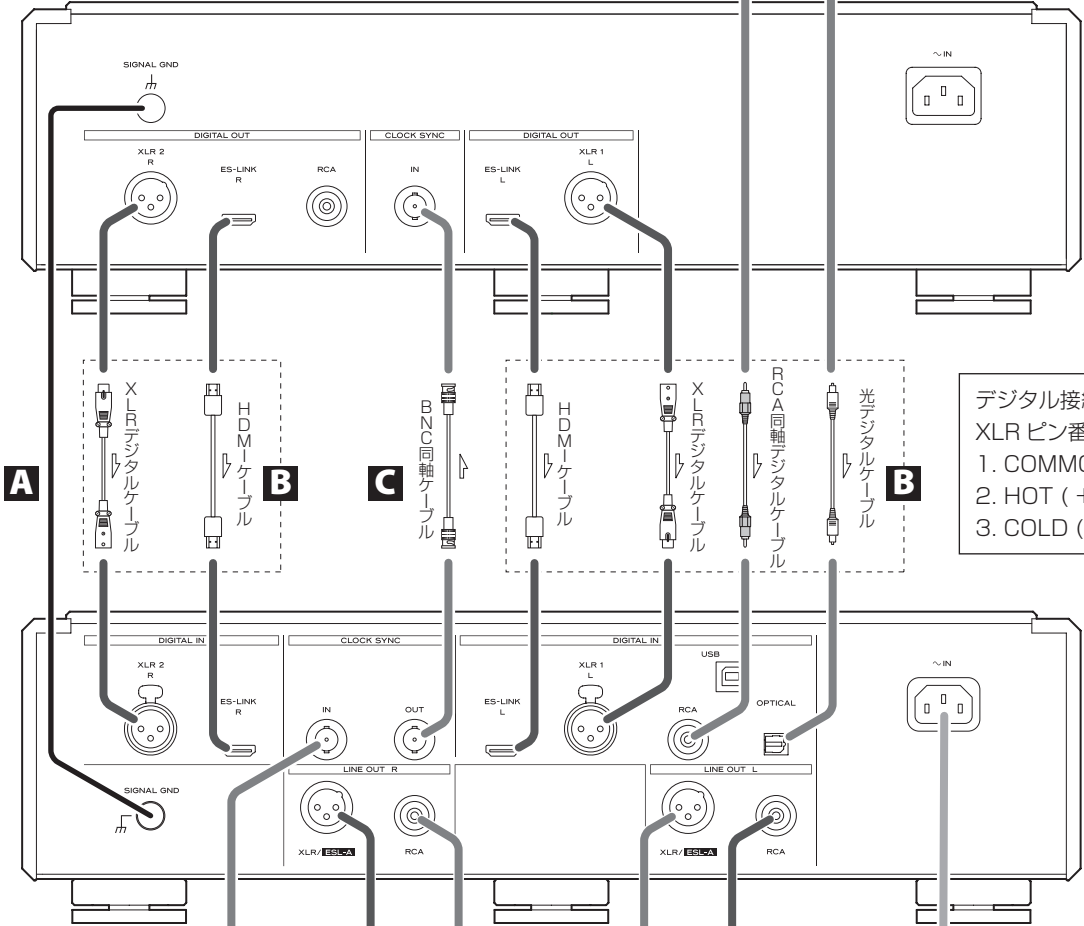

デジタル接続の XLR ピン番号
 1. COMMON
 2. HOT (+)
 3. COLD (-)

D/A コンバーター (D-05X)

クロックジェネレーターに出力が 2 系統以上ある場合は、クロックジェネレーターとそれぞれの機器を直接接続することも可能です。音質の好ましい接続方法で接続してください。

クロックジェネレーター (G-01X、G-02X など)

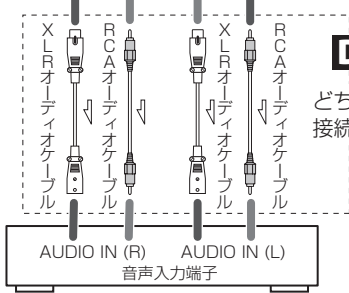

どちらか 1 系統を接続してください

AC 100V

⚠ 接続時の注意

- 全ての接続が終わってから電源プラグを差し込んでください。
- 接続する機器の取扱説明書をよく読み、説明に従って接続してください。

A アース端子 (SIGNAL GND)

アース端子をソース機器やアンプなどとアース接続すると、音質が良くなることがあります。

- 安全アースではありません。

B デジタル音声入力端子 (DIGITAL IN)

デジタル音声を入力します。

デジタル機器 (Grandioso P1/P-01/P-02/P-03/P-05/P-02X/P-05X など) のデジタル出力端子と接続してください。

ES-LINK : HDMI ケーブル

- ES-LINK 端子の形状は HDMI 端子と同じですが、信号は ESOTERIC 独自フォーマットの信号であるため、ES-LINK 端子と他社機器の HDMI 端子を接続しないでください。ES-LINK 端子と HDMI 端子の互換性はありません。

接続には市販の以下のケーブルをお使いください。

XLR : XLR デジタルケーブル
RCA : RCA 同軸デジタルケーブル
OPTICAL : 光デジタルケーブル

- P-05X との接続は ES-LINK 接続を推奨します。
- XLR は Dual AES 対応です。お手持ちのデジタルソース機器が Dual AES に対応している場合は、2本のケーブルを使って Lch 用の XLR 端子とソース機器のデジタル出力 (L) 端子、Rch 用の XLR 端子とソース機器のデジタル出力 (R) 端子をそれぞれ接続してください。

XLR 端子の接続は、以下の 2 種類の方法があります。

SINGLE 接続 (AES/EBU フォーマット)

L と R の音声信号を 1 本の信号線で送ります。

DUAL 接続 (DUAL AES フォーマット)

L と R の音声信号をそれぞれ別の信号線で送ります。

C クロック入出力端子 (CLOCK SYNC IN/OUT)

同期信号 (クロック) の入出力を行います。

クロックジェネレーターを使用する場合は、クロックジェネレーターのクロック出力端子と本機のクロック入力端子 (CLOCK SYNC IN) を接続してください。

クロック出力端子 (CLOCK SYNC OUT) は、デジタルソース機器のクロック入力端子と接続してください。

接続には市販の BNC 同軸ケーブルをお使いください。

D アナログ音声出力端子 (LINE OUT)

2 チャンネルのアナログ音声を出力します。XLR 端子または RCA 端子をアンプと接続してください。

本機の R 端子とアンプの R 端子、本機の L 端子とアンプの L 端子をそれぞれ接続してください。

接続には市販の以下のケーブルをお使いください。

XLR : バランス型 XLR ケーブル
RCA : RCA オーディオケーブル

- アナログ音声出力は、RCA および XLR 端子 (極性は 2 番 HOT または 3 番 HOT、ESL-A) から選択できます。(12 ページ)
- 本機と Grandioso F1 を接続する場合は、XLR 端子と Grandioso F1 の ES-LINK Analog 端子 (ESL-A) を接続することを推奨します。(7 ページ)

E 電源インレット (～ IN)

電源インレットに付属の AC 電源コードを差し込んでください。全ての接続が終わったら、電源プラグを AC100V の電源コンセントに差し込んでください。

- 本機の電源コード接続ソケットは 3 ピン仕様になっていますが、アースピンはシャーシには接続されていません。



エソテリック純正の電源コード以外は使わないでください。火災や感電の原因になることがあります。また、長期間使用しないときは、コンセントから電源プラグを抜いておいてください。

BNC 同軸ケーブルはインピーダンス 50Ω または 75Ω のものをお使いください。

エソテリックでは、リファレンスとしてエソテリック **MEXCEL** ストレスフリーケーブルを使用しています。詳細については下記ウェブサイトをご覧ください。

<http://www.esoteric.jp/products/esoteric/accessory/index.html>

各部の名称 (本体)

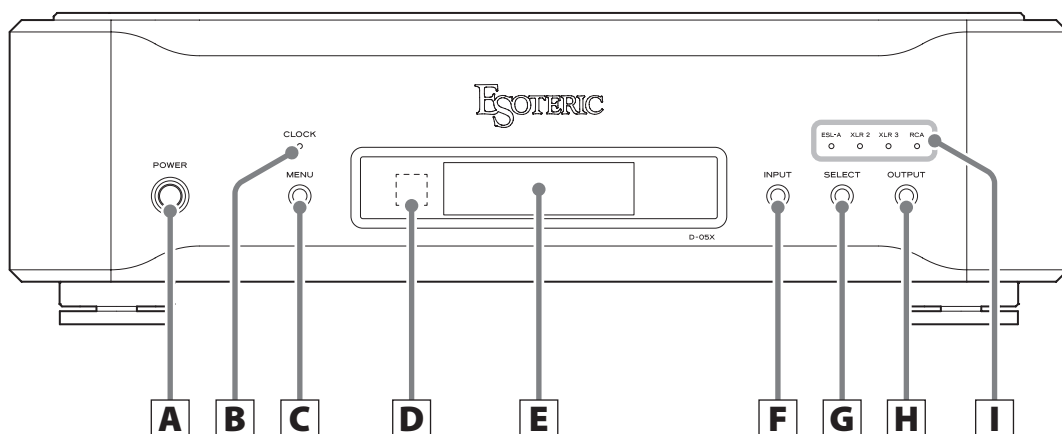

A 電源ボタン (POWER)

電源のオンとオフを切り換えます。
電源がオンのときは、ボタンの周囲が青く点灯します。
電源がオフのときは、消灯します。

本機を使わないときは、電源をオフにしてください。

B クロックインジケータ (CLOCK)

クロックシンクの状態を表示します。

青色に光る

クロックシンクモード設定が CLK>OFF 以外のシンク動作のとき、クロックの探知中はインジケータが点滅して、クロックを感知して同期すると点灯に変わります。

緑色に光る

USB 入力時に内蔵発振器が動作しているときに点灯します。

C メニューボタン (MENU)

設定モードに入ります。(13 ページ)

D リモコン受光部

リモコンからの信号を受信します。リモコンを使用するときは、リモコンの先端をこちらに向けて操作してください。

- 本機にリモコンは付属していません。
- 本機は P-05X などのエソテリック製品付属リモコンでディマーの変更ができます。(16 ページ)

E ディスプレー

選択されている入力端子の情報などを表示します。

F 入力切替ボタン (INPUT)

デジタル入力を切り換えます。デジタルソース機器が接続されている端子を選んでください。デジタル信号が入力されていないときは、ディスプレイに表示される入力表示の右側に周波数が表示されません。

- 入力ソースが ESLINK のときは、周波数表示の代わりに入力信号のフォーマット (PCM または DSD) を表示します。

G モード選択ボタン (SELECT)

設定モード時のパラメーター変更に使用します。

H 出力切替ボタン (OUTPUT)

押す毎にアナログ出力設定を切り換えます。

注意

本機は、選択したアナログ出力設定で音声を出力します。アンプとの接続に対応した出力設定を選択してください。(12 ページ)

I 出力インジケータ

選択したアナログ出力設定のインジケータが点灯します。

各部の名称 (ディスプレイ)

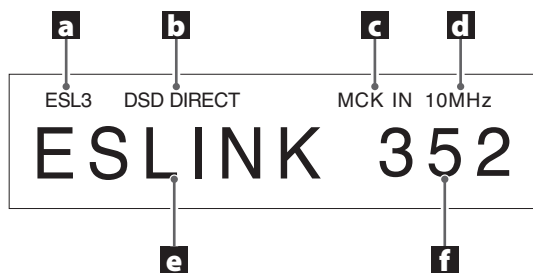

a 入力フォーマット表示

ESL1 :

ES-LINK1 フォーマットで DSD 信号を受信しているときに表示されます。

ESL2 :

ES-LINK2 フォーマットで DSD 信号を受信しているときに表示します。

ESL3 :

ES-LINK3 フォーマットで PCM48bit 信号を受信しているときに表示します。

DoP :

DoP(DSD Audio over PCM Frames) フォーマットで DSD 信号を受信しているときに表示します。

無表示 :

S/PDIF 信号受信時、USB 接続時に PCM 信号受信時、ES-LINK 入力時は、無表示となります。

b アップコンバート表示

無表示 :

アップコンバート機能を使用していません。

UPCONV 2Fs :

アップコンバーター回路により、64/88.2/96kHz にアップコンバートされ、D/A 変換されています。

UPCONV 4Fs :

アップコンバーター回路により、128/176.4/192kHz にアップコンバートされ、D/A 変換されています。

UPCONV 8Fs :

アップコンバーター回路により、256/352.8/384kHz にアップコンバートされ、D/A 変換されています。

UPCONV DSD :

アップコンバーター回路により、PCM 信号を DSD 信号に変換し、D/A 変換されています。

DSD DIRECT :

DSD_F(DSD フィルター) 設定が OFF に設定されているときに DSD 信号が入力されています。

c クロックモード表示

無表示 :

CLK 設定で OFF を選択している場合は何も表示しません

CLK OUT :

CLK 設定で OUT を選択している場合に表示
周波数表示部には、出力しているクロックの周波数を表示

CLK IN :

CLK 設定で IN を選択している場合に表示
周波数表示部には、入力されているクロックの周波数を表示

MCK IN :

CLK 設定で MCK IN 設定時に表示
周波数表示部には、入力されているクロックの周波数を表示

INTERNAL :

USB 入力の内蔵クロックを使用している場合に表示

d クロック周波数表示

e 入力表示

f 周波数表示

入力信号のサンプリング周波数を表示します。

- 入力ソースが ESLINK のときは、入力信号のフォーマット (PCM または DSD) を表示します。

基本操作

1 電源ボタン (POWER) を押して電源をオンにする。

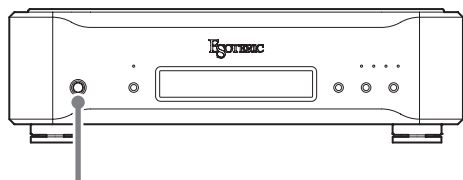

POWER



電源ボタン (POWER) を突き当たるまで深く長く押ししてください。

オンになると電源ボタン (POWER) の周囲が青く点灯します。

2 入力切換ボタン (INPUT) を押してソースを選ぶ。

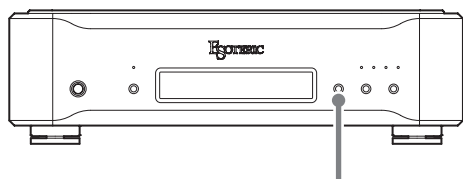

INPUT



入力切換ボタン (INPUT) を押すたびに次のように入力ソースが切り換わり、ディスプレイに表示されます。



入力ソースを選んだら、ソースを再生してください。

デジタル信号を感知できない場合、ディスプレイに表示される入力表示の右側に周波数が表示されません。接続を確認してから接続した機器の電源をオンにしてください。

- 使い終わったら、電源ボタン (POWER) を押して電源をオフにしてください。

アナログ出力設定を切り換える

押す毎にアナログ出力設定を切り換えます。アンプとの接続に対応した出力設定を選択してください。

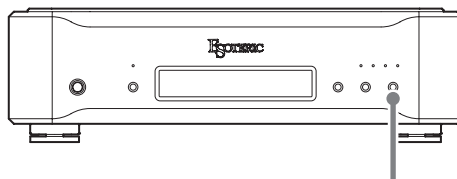

OUTPUT



出力切換ボタン (OUTPUT) を押すたびに次のよう出力設定が切り換わり、出力インジケーターが点灯します。

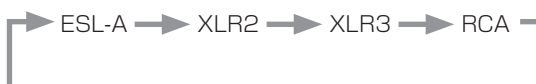

ESL-A

XLR 端子に ES-LINK Analog (ESL-A) で出力。

- 接続には一般的な XLR ケーブルを使用しますが、独自伝送方式のため、接続は対応する機器のみとなります。
- ESL-A については 7 ページを参照下さい。

XLR2

XLR 端子に 2 番 HOT で出力。

XLR3

XLR 端子に 3 番 HOT で出力。

RCA

RCA 端子に出力。

注意

本機は、選択されていないアナログ音声出力端子から音声を出力しません。

設定モード

- 1** メニューボタン (MENU) をくり返し押し
て、設定する項目を選ぶ。

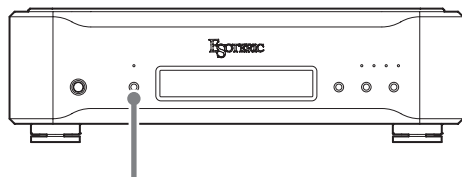

MENU



メニューボタン (MENU) を押すたびに、ディスプレイの表示が変わります。

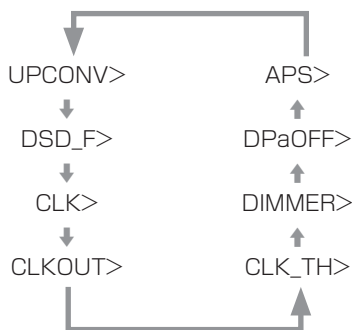

UPCONV、DSD_F、CLK、CLKOUT、CLK_TH の設定は各入力ごとに設定が可能です。これらの設定を行うときは、あらかじめ設定する入力ソースを選択してから設定を行ってください。

入力切換ボタン (INPUT) を押すか、10 秒以上放置すると、設定モードは解除されて通常の表示に戻ります。

- 2** モード選択ボタン (SELECT) を繰り返し
押し、設定を変更する。

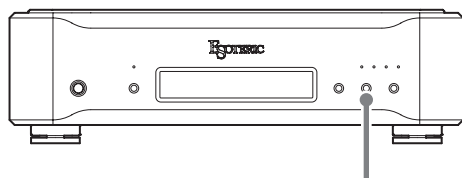

SELECT



各設定内容については、14～17 ページをお読みください。

10 秒以上放置するか、入力切換ボタン (INPUT) を 1 回押すと、設定を終了して通常の表示に戻ります。

- 設定した内容は、電源プラグを抜いた状態で放置しても保持されます。

設定モード時の表示と内容

UPCONV> * * *

アップコンバート設定。
アップコンバートするサンプリング周波数を切り換えます。(14 ページ)

DSD_F> * * *

DSD のフィルターを ON/OFF します。(14 ページ)

CLK> * * *

クロックシンクモード設定。
外部クロックによる同期設定やクロックシンク対応機器へのクロック出力などのクロックシンクモード設定を行います。(15 ページ)

CLKOUT> * * *

クロック出力周波数設定。
CLK>OUT のとき、クロック出力端子 (CLOCK SYNC OUT) から出力する内部クロックの周波数を設定します。(CLK>OUT の場合のみ表示)(16 ページ)

CLK_TH> * * *

クロック出力設定。
外部クロック入力時、入力したクロックをスルー出力できます。(CLK>IN、MCK IN、MCK 10M の場合のみ表示)(16 ページ)

DIMMER> * * *

ディマー設定。
本体ディスプレイとインジケータの明るさを 4 段階で調節できます。(16 ページ)

DPaOFF> * * *

自動ディスプレイ消灯設定。(17 ページ)

APS> * * *

オート・パワー・セーブ設定。(17 ページ)

設定モード (続き)

アップコンバート設定

UPCONV> * * *

CD などの PCM 信号が入力されているときに、この設定を切り換えることによって、入力信号をアップコンバートしたり、DSD 信号に変換することができます。入力端子ごとに異なる設定が可能です。出荷時は「OFF」に設定されています。

- ES-LINK 入力時は、OFF、DSD のみ選択可能です。
- 各入力ごとに設定可能です。

OFF

アップコンバートを行いません。
入力信号がオリジナルのままストレートに D/A コンバーター部に伝送されます。

2Fs

入力された 32、44.1、48kHz のソース信号のサンプリング周波数を 2 倍の 64、88.2、96kHz にアップコンバートします。

4Fs

入力された 32、44.1、48、88.2、96kHz のソース信号のサンプリング周波数を 4 倍または 2 倍の 128、176.4、192kHz にアップコンバートします。

8Fs

入力された 32、44.1、48、88.2、96、176.4、192kHz のソース信号のサンプリング周波数を 8 倍、4 倍または 2 倍の 256、352.8、384kHz にアップコンバートします。

DSD

DSD 信号にデジタルフォーマット変換します。

- DSD 信号はアップコンバートできません。
- アップコンバート設定されていても、入力ソースのサンプリング周波数の条件でアップコンバーター機能が使われないことがあります。
- USB 入力選択時に入力信号が 705.6kHz または 768kHz の PCM 信号のとき、DSD 以外の設定は無効となります。

DSD デジタルフィルター設定

DSD_F> * * *

D/A コンバーターへの DSD 入力信号に対しデジタルフィルターの ON/OFF 切り換えの設定です。出荷時は、「OFF」に設定されています。

- 各入力ごとに設定可能です。

OFF

カットオフ 50kHz のデジタルフィルターを使用しません。

- ディスプレーに「DSD DIRECT」が表示されます。

ON

カットオフ 50kHz のデジタルフィルターを使用します。

- OFF 設定で変調ノイズなど発生する場合にお使いください。

クロックシンクモード設定

CLK> * * *

出荷時は「OFF」に設定されています。

- クロック同期できないソース機器との接続には、OFFを設定してください。
- 各入力ごとに設定可能です。

OFF

クロックシンクを使用せず、入力デジタル信号に追従したマスタークロックを PLL 回路にて生成します。広い範囲のクロックに対応した動作が可能です。

IN

本機のクロック入力端子 (CLOCK SYNC IN) から入力した外部クロックに本機のマスタークロックを同期させて動作します。

- 入力可能なクロックの周波数は、44.1/48/88.2/96/176.4/192kHz と 10/22.5792/24.576MHz です。入力オーディオ信号と入力クロックは同期している必要があります。

MCK IN

本機のクロック入力端子 (CLOCK SYNC IN) に、本機のマスタークロックである 22.5792MHz(44.1kHz の 512 倍) または 24.576MHz(48kHz の 512 倍) のクロックを入力し、マスタークロックとして直接動作させます。

- 入力オーディオ信号と入力マスタークロックは同期している必要があります。
- 22.5792MHz を入力した場合の入力可能オーディオ信号は 44.1kHz、88.2kHz、176.4kHz、352.8kHz です。
- 24.576MHz を入力した場合の入力可能オーディオ信号は、48kHz、96kHz、192kHz、384kHz です。
- 音楽再生中にクロックジェネレーターの電源をオフにしたり、クロック接続をはずしてクロックの供給を止めると、スピーカーから大きなノイズが発生することがありますのでご注意ください。

MCK10M

ES-LINK 入力使用時のみ選択可能なモードです。

本機のクロック入力端子 (CLOCK SYNC IN) にクロックジェネレーターより、10MHz のクロックを入力し、その 10MHz をマスタークロックとして本機およびソース機器を動作させるモードです。

ソース機器 (Grandioso P1 など) も MCK10M 設定を行い、ES-LINK 接続してください。PCM 再生時は、本機のマスタークロックとして、入力されている 10MHz を PLL 回路を使用せずに、ダイレクトに使用します。DSD 再生時は、入力された 10MHz に内部の 22.5792MHz を同期させ動作します。

OUT

クロック出力端子 (CLOCK SYNC OUT) から CLKOUT で設定した周波数のクロックを出力します。

- 出力させるクロックは、入力オーディオ信号と同期している必要があります。

設定モード (続き)

クロック出力周波数設定

CLKOUT> * * *

本機をマスタークロックとして使用するとき (CLK>OUT)、クロック出力端子 (CLOCK SYNC OUT) から出力するクロックの周波数を設定します。

- 各入力ごとに設定可能です。

44

44.1kHz を出力します。

88

88.2kHz を出力します。

176

176.4kHz を出力します。

48

48kHz を出力します。

96

96kHz を出力します。

192

192kHz を出力します。

22M

22.5792MHz を出力します。

24M

24.576MHz を出力します。

- 本機のクロック出力端子 (CLOCK SYNC OUT) とソース機器のクロック入力端子を接続し、本機のクロックにソース機器を同期させ、本機の高精度水晶発振器をマスタークロックとして動作させます。
- ソース機器は本機のクロック出力端子 (CLOCK SYNC OUT) に接続され、クロックシンクしている必要があります。

クロック出力設定

CLK_TH > * * *

クロック入力モード時 (CLK>IN、MCK IN、MCK10M) のクロック出力を設定します。

出荷時は、「OFF」に設定されています。

- 各入力ごとに設定可能です。

OFF

クロック出力端子 (CLOCK SYNC OUT) からクロックを出力しません。

ON

入力されたクロックと同じ周波数のクロックをクロック出力端子 (CLOCK SYNC OUT) から出力します。

ディマー設定

DIMMER> * * *

本体のディスプレイとインジケータの明るさを調節できます。

出荷時は「2」に設定されています。

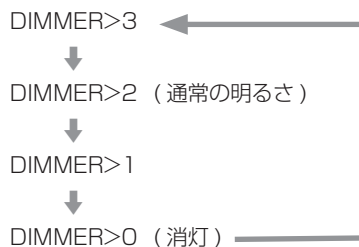

- 本機は P-05X などのエソテリック製品付属のリモコンのディマーボタン (DIMMER) でも操作できます。
- DIMMER>1 や DIMMER>0 (消灯) が選択されていても、エラー表示や設定メニュー表示中は、DIMMER>2 または DIMMER>3 の明るさで表示されます。

自動ディスプレイ消灯設定

DPaOFF> * * *

ディスプレイ表示を一定時間経過後、自動的に消灯する設定ができます。

出荷時は、「ON」に設定されています。

ON

10 分間操作の無い状態が続き、表示に変化がないと、ディスプレイ表示が自動的に消灯します。

OFF

自動消灯を行いませんが、10 分間表示に変化がない場合に、表示の明るさを DIMMER>1 と同じ明るさにし、表示管の消耗を抑えます。

- ディスプレー表示器は、同じ表示状態で長時間使用し続けると、輝度ムラが起ることがありますので、設定を「ON」にすることを勧めします。

オート・パワー・セーブ設定

APS> * * *

入カソースのデジタル信号にロックできない状態が指定時間続いた場合、自動的に電源がオフになります。

- 出荷時は、「30m」に設定されています。
- 選択されていない入カソースの状態は、オート・パワー・セーブの動作に影響しません。

30m

30 分

60m

60 分

90m

90 分

120m

120 分

OFF

オート・パワー・セーブ機能を使用しません。

パソコンと接続して音楽ファイルを再生する

ドライバーのインストール

USB 接続できるパソコンの OS は下記のいずれかです。
下記以外の OS での動作保証はいたしません。
(2017 年 3 月現在)

Mac の場合

OS X Lion (10.7)
OS X Mountain Lion (10.8)
OS X Mavericks (10.9)
OS X Yosemite (10.10)
OS X El Capitan (10.11)
macOS Sierra (10.12)

- OS 標準のドライバーで動作するので専用ドライバーのインストールは必要ありません。

Windows の場合

以下のバージョンで動作します。
Windows 7 (32bit 版、64bit 版)
Windows 8 (32bit 版、64bit 版)
Windows 8.1 (32bit 版、64bit 版)
Windows 10 (32bit 版、64bit 版)
これ以外の OS での動作保証はいたしません。

専用ドライバーをパソコンにインストールする

本機でパソコンに記録されている音楽ファイルの再生を行うには、まず以下の弊社ダウンロードページより専用ドライバーをダウンロードして、パソコンにインストールする必要があります。

専用ドライバーダウンロードページアドレス

http://www.esoteric.jp/products/esoteric/usb/usb_driver_d1.html

上記ダウンロードページより、専用ドライバーをダウンロード後、インストールしてください。

ご注意

パソコンとの USB 接続の前に専用ドライバーソフトをインストールしてください。

ドライバーインストール前にパソコンと本機を接続した場合、正しく動作させることができません。

専用ドライバーのインストール手順の詳細については弊社ダウンロードページをご覧ください。

パソコンのハードウェア、ソフトウェアの構成によっては、上記の OS を使用していても動作しない場合があります。

転送モードについて

本機は HIGH SPEED アシクロナスモードで接続します。伝送可能サンプリング周波数は 44.1kHz/48kHz/88.2kHz/96kHz/176.4kHz/192kHz/352.8kHz/384kHz/705.6kHz/768kHz/DSD2.8MHz/DSD5.6MHz/DSD11.2MHz/DSD22.5MHz です。

- Mac 用には専用ドライバーがありませんので、DSD22.5MHz を再生するためには必ず最新版の「ESOTERIC HR Audio Player」をご使用下さい。
- Windows で DSD22.5MHz を再生するためには必ず最新版の専用ドライバーをご使用ください。

正しく接続されると、OS のオーディオの出力先として、「ESOTERIC USB AUDIO DEVICE」が選択可能になります。

アシクロナスモードでは、パソコンから送出されたオーディオデータを本機側のクロックを使って処理しますので、データ伝送時のジッターを抑制することができます。

音楽ファイルを再生する

パソコンを使った音楽ファイルの再生には、ESOTERIC HR Audio Player をご利用いただけます。

下記 URL からダウンロードしてご利用ください (無償)。

http://www.esoteric.jp/products/esoteric/hr_audio/index.html

ESOTERIC HR Audio Player は、Windows および Mac 上で動作するハイレゾ音源対応の高音質プレーヤーソフトウェアです。複雑な設定をしなくても DSD を含むハイレゾ音源再生を高音質で楽しむことが可能です。

1 USB ケーブルでパソコンと本機を接続する。

本機の接続端子に合う市販の USB ケーブルをお使いください。

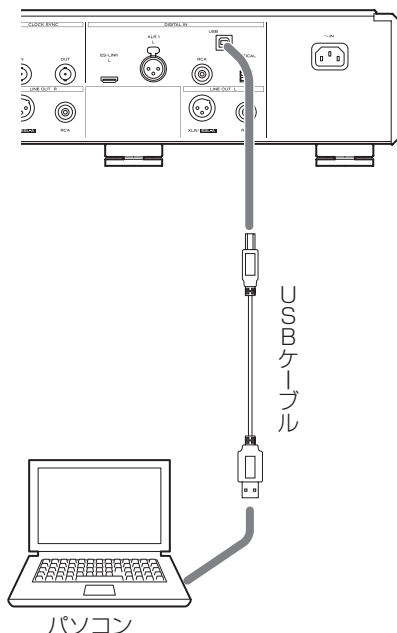
**2** パソコンの電源を入れる。

OS が正常に起動できたことを確認してください。

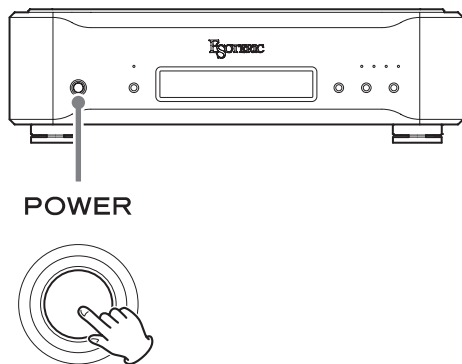
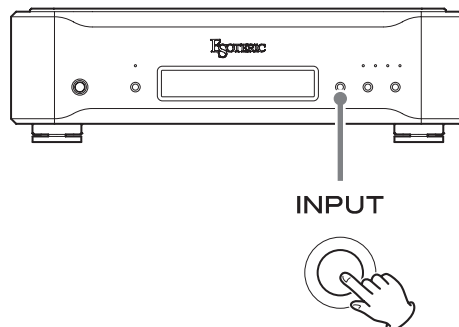
3 電源ボタン (POWER) を押して本機の電源を入れる。**4** 入力切換ボタン (INPUT) をくり返し押して「USB」を選ぶ。**5** パソコンで音楽ファイルの再生を開始する。

パソコン側の音量調整は最大に設定して、本機に接続したアンプで音量を調整するとより良い音質が得られます。アンプの音量は再生開始時には最小にし、徐々に大きくして調整してください。

- パソコンから本機をコントロールしたり、本機からパソコンをコントロールすることはできません。
- 本機から USB 経由でパソコンに音楽ファイルを転送することはできません。
- USB 接続で音楽ファイルを再生しているときに、以下の操作を行わないでください。パソコンの誤動作の原因となります。これらの操作は必ず音楽再生ソフトを終了してから行ってください。
 - USB ケーブルを抜く
 - 本機の電源をオフにする
 - 入力を切り換える
- USB 接続で音楽ファイルを再生しているときは、パソコンの操作時のサウンドも再生されます。操作時のサウンドを再生したくない場合は、パソコン側で設定を行ってください。
- 音楽再生ソフトを起動した後で本機とパソコンを接続したり、本機の入力を「USB」に設定した場合は、音楽ファイルが正しく再生できないことがあります。この場合は、音楽再生ソフトを再起動するか、パソコンを再起動してください。

困ったときは

本機の調子がおかしいときは、サービスを依頼される前に以下の内容をもう一度チェックしてください。また、本機以外の原因も考えられます。接続した機器の使用方法も合わせてご確認ください。

それでも正常に動作しない場合は、お買い上げの販売店またはティアック修理センター(25 ページに記載)にご連絡ください。

電源が入らない。

- ➔ 電源コードが、本体背面のインレットとコンセントに接続されているか確認してください。
- ➔ 電源コードが接続されたコンセントに電流が流れているか、別の機器を接続するなどして確認してください。

スピーカーから音が出ない。音が歪む。

- ➔ デジタルソース機器、アンプ、スピーカーとの接続を確認してください。(7、8 ページ)
- ➔ 接続した端子に合わせて、入力を切り換えてください。(12 ページ)
- ➔ アンプとの接続に合わせて、「音声出力」を切り換えてください。(12 ページ)
- ➔ アンプなどの音量を調節してください。

ディスプレイに表示される入力表示の右側に周波数が表示されない。

- ➔ 選択されている入力端子に接続されている機器の電源を入れてください。
- ➔ 選択されている入力端子が正しく接続されているか確認してください。
- ➔ 入力ソースが ESLINK のときは、入力信号のフォーマット (PCM または DSD) を表示します。

「フツ、フツ……」と周期的なノイズが出る。

- ➔ クロックシンクモード時にスピーカーから「フツ、フツ……」と周期的なノイズが出る場合は、接続している機器がクロックシンクモードになっていない可能性があります。クロック入力端子 (CLOCK SYNC IN) の接続状態や、接続している機器のクロックシンク設定を確認してください。

CLOCK インジケーターの点滅が消えない。

- ➔ クロックシンクを使用しない時は、クロック設定で「OFF」を選んでください。(15 ページ)
- ➔ 同期できないクロックが入力されている可能性があります。クロック入力端子 (CLOCK SYNC IN) の接続や、接続している機器の設定を確認してください。

本機はマイコンを使用しておりますので、外部からの雑音やノイズ等によって正常な動作をしなくなることがあります。このような場合は一旦電源を切り、約 1 分後に始めから操作してください。

メッセージ一覧

出荷時の状態に戻す

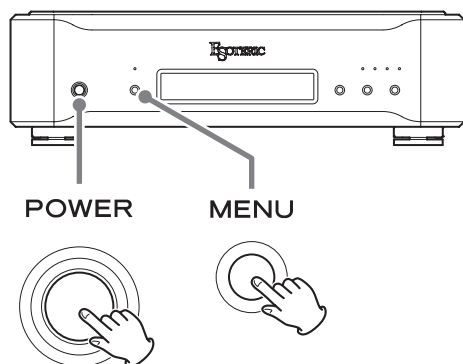

設定した内容は、電源プラグを抜いた状態で放置しても保持されます。

以下の操作をすると、設定した内容を工場出荷時の状態に戻し、すべてのメモリーを消去します。

1 電源をオフにする。

電源がオンだった場合は、電源ボタン (POWER) を押して電源をオフにしてから 30 秒以上待ってください。

2 メニューボタン (MENU) を押しながら電源ボタン (POWER) を押す。

ディスプレイに「Setup CLR」(設定消去) が表示されたらメニューボタン (MENU) から指を離してください。

CLOCK!

クロック関係の設定を確認してください。

入力クロックがない場合は、クロック周波数表示部に「- -」が表示されます。

設定されているモードと入力されているクロックが正しくない場合は、クロック周波数表示部が点滅します。

仕 様

アナログ音声入力

XLR 端子	1 系統 (L/R)
RCA 端子	1 系統 (L/R)
出力インピーダンス	
XLR	44Ω
RCA	22Ω
最大出力レベル	
(1kHz、フルスケール信号入力、10kΩ 負荷時)	
XLR (0dB 設定時)	5.0Vrms
RCA	2.5Vrms
周波数特性 (192kHz PCM 信号入力時)	
5Hz ~ 65kHz (-3dB)	
S/N 比	120dB (1kHz, A-Weight)
歪率	0.0008% (1kHz)

デジタル音声入力

ES-LINK 端子	1 系統 (L/R)
入力信号形式	リニア PCM (ES-LINK4 フォーマット) 352.8kHz/384kHz 48bit DSD (ES-LINK4 フォーマット)
XLR 端子	2
(Dual AES x 1 または Single AES x 2 を選択可)	
入力レベル	5.0Vp-p
入力インピーダンス	110Ω
入力信号形式 (DUAL 接続時)	88.2 ~ 384kHz、16bit ~ 24bit リニア PCM (DUAL AES フォーマット) 88.2 ~ 192kHz、48bit リニア PCM (ES-LINK3 フォーマット) DSD (ES-LINK1、ES-LINK2、DoP フォーマット)
入力信号形式 (SINGLE 接続時)	32 ~ 192kHz、16bit ~ 24bit リニア PCM (AES/EBU フォーマット) DSD (ES-LINK1、ES-LINK2、DoP フォーマット)
RCA 端子	1 系統
入力レベル	0.5Vp-p
入力インピーダンス	75Ω
入力信号形式	32 ~ 192kHz 16bit ~ 24bit リニア PCM (IEC60958 フォーマット) DSD (DoP フォーマット)
光デジタル端子	1 系統
入力レベル	-24.0 ~ -14.5dBm peak
入力信号形式	32 ~ 192kHz 16bit ~ 24bit リニア PCM (IEC60958 フォーマット) DSD (DoP フォーマット)

USB 端子	1 系統 (B 端子)
入力信号形式	44.1 ~ 768kHz 16bit ~ 32bit リニア PCM DSD 2.8MHz、5.6MHz、11.2MHz、22.5MHz

クロック出力

BNC 端子	1
出力レベル	TTL レベル相当 (75Ω 負荷時)
出力周波数	44.1、88.2、176.4、48、96、192kHz、 22.5792、24.576MHz 入力と同じ周波数 (スルー出力設定時)
出力周波数精度	±0.5ppm (出荷時)

クロック入力

BNC 端子	1
入力インピーダンス	50Ω
入力可能周波数	44.1、88.2、176.4、48、96、192kHz 10、22.5792、24.576MHz (±10ppm)
入力レベル	
矩形波	TTL レベル相当
サイン波	0.5 ~ 1.0V rms

一般

電源	100V AC 50/60Hz
消費電力	25W
外形寸法 (WxHxD、突起部含む)	445×131×360 (mm)
質量	14.0kg
許容動作温度	+5°C ~ +35°C
許容動作湿度	5% ~ 85% (結露のないこと)
許容保管温度	-20°C ~ +55°C

付属品

電源コード × 1
HDMI ケーブル × 1
フェルト × 3
取扱説明書 (本書) × 1
ご愛用者カード × 1

仕様及び外観は改善のため予告なく変更することがあります。
取扱説明書のイラストが一部製品と異なる場合があります。

保証とアフターサービス

■保証書

保証書はご愛用者カードと引き換えに発行いたします。

添付のご愛用者カードに必要な事項を御記入の上、ご購入後なるべく1ヶ月以内にご返送ください。保証書が届きましたら、保証内容をご確認の上、大切に保管してください。保証期間はご購入日から5年です。

- 保証書発行には約1ヶ月程度かかります。あらかじめご了承ください。
- ご記入頂いたご愛用者カードのご購入日が弊社出荷日と大きく異なる場合（6ヶ月以上ご愛用者カードの返送がない場合、ご愛用者カードでのユーザー登録をせず転売された場合等）は、保証書を発行できない場合があります。

無料修理規定

- 取扱説明書、本体貼付ラベルなどの注意書に従った正常な使用状態で保証期間内に故障が発生した場合には、弊社サービス部門が無料修理いたします。
- 保証期間内に故障して無料修理を受ける場合は、保証書をご提示の上、弊社サービス部門またはご購入の販売店に修理をご依頼ください。商品を送付していただく場合の送付方法については、事前に弊社サービス部門にお問い合わせください。なお、離島および離島に準じる遠隔地への出張修理を行った場合は、出張に要する実費を申し受けます。
- ご転居、ご贈答品等でお買い上げの販売店に修理をご依頼にならない場合は、弊社サービス部門にご連絡ください。
- 次の場合には保証期間内でも有料修理となります。
 - (1) ご使用上の誤りおよび不当な修理や改造による故障および損傷
 - (2) お買上げ後の輸送・移動・落下などによる故障および損傷
 - (3) 火災、地震、水害、落雷、その他の天災地変、公害や異常電圧による故障および損傷
 - (4) 接続している他の機器に起因する故障および損傷
 - (5) 業務用の長時間使用など、特に苛酷な条件下において使用された場合の故障および損傷
 - (6) 消耗品の自然消耗、磨耗、劣化や寿命部品等の交換が必要となった場合のメンテナンスやオーバーホール
 - (7) 保証書の提示がない場合
 - (8) 保証書にお買上げ年月日、お客様名、販売店名（印）の記入のない場合、あるいは字句を書き替えられた場合
- 保証書は日本国内においてのみ有効です。
This warranty is valid only in Japan.
- 保証書は再発行いたしませんので、紛失しないよう大切に保管してください。

■補修性能部品の保有期間

当社は、この製品の補修性能部品（製品の機能を維持するために必要な部品）を製造打ち切り後8年間保有しています。

■ご不明な点や修理に関するご相談は

修理に関するご相談、並びにご不明な点は、お買い上げの販売店またはティアック修理センター（25ページに記載）にお問い合わせください。

■修理を依頼されるときは

20ページの「困ったときは」に従って調べていただき、なお異常のあるときは使用を中止し、必ず電源プラグをコンセントから抜いて、お買い上げの販売店またはティアック修理センター（25ページに記載）にご連絡ください。なお、本体の故障もしくは不具合により発生した付随的損害（録音内容などの補償）の責についてはご容赦ください。

保証期間中は

修理に際しましては保証書をご提示ください。保証書の規定に従って、修理させていただきます。

保証期間が過ぎているときは

修理すれば使用できる場合は、ご希望により有料にて修理させていただきます。

修理料金の仕組み

技術料：故障した製品を正常に修復するための料金です。測定機等の設備費、技術者の人件費、技術教育費が含まれています。

部品代：修理に使用した部品代金です。その他修理に付帯する部材等を含む場合もあります。

出張料：製品のある場所へ技術者を派遣する場合の費用です。

修理の際ご連絡いただきたい内容

型名：D/Aコンバーター D-05X

シリアルナンバー：

お買い上げ日：

販売店名：

お客様のご連絡先

故障の状況(できるだけ詳しく)

■廃棄するときは

本機を廃棄する場合に必要な収集費などの費用は、お客様のご負担になります。

分解・改造禁止

この機器は絶対に分解・改造しないでください。

この機器に対して、当社指定のサービス機関以外による修理や改造が行われた場合は、保証期間内であっても保証対象外となります。

当社指定のサービス機関以外による修理や改造によってこの機器が故障または損傷したり、人的・物的損害が生じても、当社は一切の責任を負いません。

寸法図

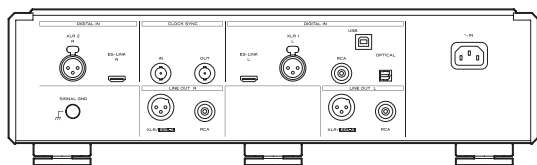
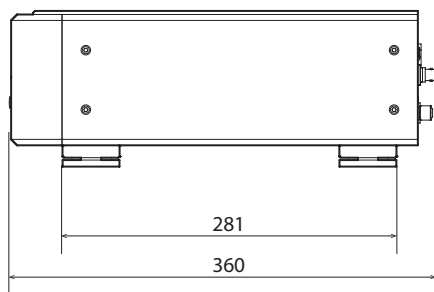
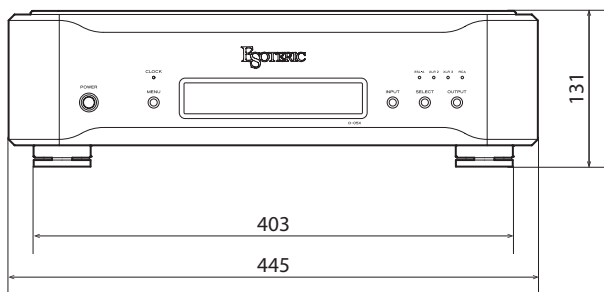

单位：mm

エソテリック株式会社

〒206-8530 東京都多摩市落合1-47 <http://www.esoteric.jp/>

この製品の取り扱いなどに関するお問い合わせ

AVお客様相談室 〒206-8530 東京都多摩市落合1-47



0570-000-701

一般電話・公衆電話からは市内通話料金でご利用いただけます。

受付時間は、9:30～12:00/13:00～17:00です。
(土・日・祝日・弊社指定休日を除く)

- ナビダイヤルがご利用頂けない場合

電話：042-356-9235 / FAX：042-356-9242

故障・修理や保守についてのお問い合わせ

ティアック修理センター 〒358-0026 埼玉県入間市小谷田858



0570-000-501

一般電話・公衆電話からは市内通話料金でご利用いただけます。

受付時間は、9:30～17:00です。
(土・日・祝日・弊社指定休日を除く)

- ナビダイヤルがご利用頂けない場合

電話：04-2901-1033 / FAX：04-2901-1036

- 住所や電話番号は、予告なく変更する場合があります。あらかじめご了承ください。

EGOTERIC